

# SWISS GOLD REFINERY AG

IN GOLD WE TRUST



SWISS GOLD REFINERY



IN GOLD WE TRUST

# // UNSERE PHILOSOPHIE

Zahlen, Daten, Fakten, Analysen Informatoen und vor allem auch Emotionen bestimhalten. und vor allem auch Emotionen bestimhalten. geworden, diese Vielzahl von Faktoren selber zu beurteilen geschweige denn zu verarbeiten und eine richtige Entscheidung zu treffen . War gestern "rot " noch richtig , so kann es schon heute "grün" oder "blau"sein. Hat uns gestern ein Finanzberater ein Produkt empfohlen, sagt uns heute ein anderer das Gegenteil. Der Finanzmarkt ist Mittlerweile so komplex geworden, dass wir auf unabhängige Profis mit Erfahrung in diesen Märkten angewiesen sind. Informationen, Kontakte und vor allem das "Wissen" und "Erfahrungen" entscheiden letztlich über Erfolg und Misserfolg. Die SWISS GOLD REFINERY AG mit Sitz in Zug Schweiz, arbeitet mit internationalen Gold Einkaufsbüro und Goldschmelzereien zusammen. Wir haben uns darauf spezialisiert gewinnbringende Unternehmen in zu investieren und als Partner zu gewinnen, um das Roh-Gold aus dem Herkunftsland einzukaufen und in die Schweiz zu importieren. Wir und unsere Geschäftspartner Kaufen das Roh-Gold direkt von den Goldwäschern vor Ort. Durch das bestehende Einkaufsnetz wird das Pulvergold direkt über die lokalen Gold-Schmelzereien in Goldbarren umgewandelt und an unsere Gold-Raffinerie in der Schweiz importiert. Das Hauptziel der SWISS GOLD REFINERY AG ist es, die Einkaufsstrukturen so zu fördern, dass wir und unsere Partner, das Monopol im Goldbusiness erreichen werden.

Da die meisten Projekte die "Manpower" Kapazitäten der SWISS GOLD REFINERY AG überschreiten würden, ist für uns ein weit verzweigtes Netzwerk tätig. Interdisziplinäre Teams aus der Goldbranche, Spezialisten, Berater, und weitere Dienstleister bringen unserem inter-nationalen Goldgeschäft ein umfassendes und zeitgemäßes Know-How mit ein. Das Wissen und die langjährige Erfahrung dieser interdisziplinären Teams, ermöglicht es uns immer bestmögliche Lösungen in den Bereichen M & A, Corporate Development und Projektmanagement anzubieten. Diese Projekte umfassen die gesamte Bandbreite an Kundenservice und ermöglichen uns somit die langfristige Betreuung der Kunden. Wir sind an den Märkten nicht nur als Businessberater, sondern auch als Goldberater und Investor aktiv und sichern uns dadurch eine Schlüsselrolle im Internationalen Markt. Die Tätigkeiten auf dem Edelmetallsektor umfassen auch die Privatisierung einiger großen Einzelinvestments auf dem Internationalen Markt. Diese Projekte umfassen die gesamte Bandbreite an Kundenservice, und ermöglichen uns somit die langfristige Betreuung der Kunden. Der Kernpunkt dieser Tätigkeiten ist für uns den ADDED VALUE (Mehrwert) für die Gesellschaft zu steigern, und somit neue Möglichkeiten für unsere Partner zu eröffnen.

“ SWISS GOLD REFINERY AG MIT SITZ IN ZUG, ARBEITET INTERNATIONAL MIT LOKALEN ROH-GOLD EINKAUFSBÜRO UND GOLDRAFFINERIEN ZUSAMMEN. WIR HABEN UNS DARAUf SPEZIALISIERT ROH-GOLD AUS DEM HERKUNFTSLAND EINZUKAUFEN UND IN DIE SCHWEIZ ZU IMPORTIEREN. ”

Ein weiteres Projekt mit Kooperationspartnern ist der Aufbau und Unterhalt einem eigenem GOLD HOME SHOP

Das unternehmerische Engagement der SWISS GOLD REFINERY AG und unsere Philosophie der konsequenten Orientierung an einer langfristigen Wertsteigerung für das Unternehmen, zeigt bereits heute, dass wir auf dem BESTEN WEG sind, ein KEY PLAYER im Bereich des Edelmetalls zu werden. Flexibilität, schnelle Auffassungsgabe und zügige Umsetzung, sichern der SWISS GOLD REFINERY AG die bestmögliche Expansion im GOLDHANDEL. Die Zukunft des Unternehmens liegt in der konsequenten Umsetzung der Unternehmensziele und der Öffnung neuer Märkte und Möglichkeiten. Durch unsere Partnerstruktur haben wir uns das Ziel gesteckt, den privaten wie auch institutionellen Investoren, den internationalen Gold Handelsmarkt (London-Fixing) zugänglich zu machen, welcher für den Einzelnen normalerweise kaum erreichbar wäre. Die SWISS GOLD REFINERY AG ist ein ausgezeichnet positionierter Nischenplayer, besitzt

einige fulminante Wettbewerbsvorteile gegenüber anderen Goldinstituten und nützt diese einzigartigen Chancen für seine Interessenten aus. Zu den wesentlichen Wettbewerbsvorteilen der SWISS GOLD REFINERY AG, zählen die hervorragenden Kontakte zu Regierungen und der heimischen Bevölkerung. Diese gewährleisten nicht nur einen erheblichen Vorteil im bürokratischen Dschungel, sondern auch einen kostensparenden und effektiveren Goldeinkauf, das die meisten Mitbewerber niemals haben werden. Die rasche wirtschaftliche Entwicklung und der damit verbundene Zuwachs an Einkommen und Vermögen, bewegen den modernen Anleger, nach attraktiven Anlageformen Ausschau zu halten. Doch die Märkte sind komplex und unüberschaubar geworden.

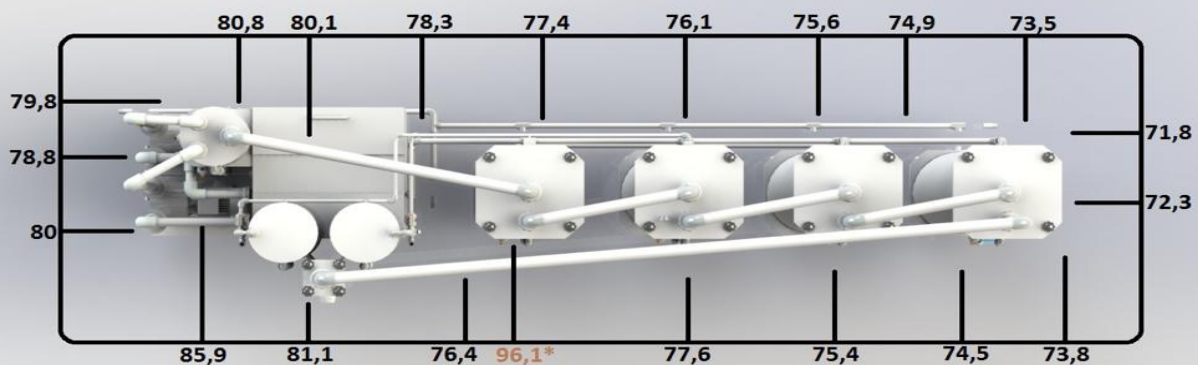

When Off : 47,5 Desibel (Unit)

\*= When releasing vacuum

# // STABILE WÄHRUNGEN IN DER GESCHICHTE

*Gold wurde früher in vielen Kulturen als eigentliches Zahlungsmittel eingesetzt. Gold war anerkannter Wertmasstab und gleichzeitig das beste Wertaufbewahrungsmittel, die eiserne Reserve für Krisenzeiten schlechthin, da es langfristig die Kaufkraft sicherstellte und seinen Wert behielt und über den Zeitverlauf auch behält.*

In der Geschichte gibt es viele Beispiele von Regenten und Königen, welche Geldschöpfung mit grosser Disziplin betrieben. Das alte Griechenland, wo die ersten Münzen geprägt wurden, ist eines der Beispiele. Aufgrund ihres Goldgehaltes wurde die Drachme das Welt Geld der damaligen zivilisierten Welt. Während dieser Zeit erfreuten sich die griechischen Städte einer großen Blüte. Der Handel florierte. Das wohl imponierendste Beispiel einer Nation mit gesundem Geld war Byzanz. Ganz in der alten griechischen Tradition des stabilen Geldes befahl Kaiser Konstantin die Schaffung einer neuen Münze, genannt Solidus. Während 800 Jahren war der Solidus das Welt Geld und zirkulierte von China bis Britannien und vom baltischen Meer bis Äthiopien. Die byzantinischen Gesetze in Geldangelegenheiten waren sehr strikt. Bevor ein Kandidat in die Gilde der Bankiers aufgenommen wurde, brauchte er Sponsoren. Diese mussten ein Leumundszeugnis über seinen Charakter ablegen. So wollte man sicher stellen, dass er nie Geld fälschen würde. Wurde gegen diese Regeln verstoßen wurde dem Übeltäter die Hand abgehackt. Es ist eine erstaunliche geschichtliche Tatsache, dass das byzantinische Reich während 800 Jahren als das Welthandelszentrum blühte. Während dieser Zeit kam es zu keiner einzigen Abwertung, und auch zu keinem Aufbau von Schulden. Weder im Altertum noch in der Moderne gibt es noch so ein Beispiel. Byzanz kontrollierte mit seinem Geld die damalige zivilisierte wie auch die barbarische Welt. Diese großartige Ära hatte ein Ende als Kaiser Alexius Comnenus aufgrund hoher Spielschulden die Währung abwerten musste. 200 Jahre später marschierten die Türken ein und die

Herrlichkeit fand ein Ende. Ein weiteres herausragendes Beispiel des Erfolgs von standardisierten Goldmünzen war der „Gold Dinar“ des arabischen Reichs. Auf seinem Höhepunkt erstreckte sich dieses Reich von Bagdad bis nach Barcelona. Die Blüte der italienischen Stadtstaaten wie Florenz, Siena, Venedig und Genua war nur dank einer neu-en Goldwährung, dem florentinischen „Fiorino d’Oro“ möglich. Die stabile, verlässliche Goldwährung führte zu einem Aufschwung des Handels und sorgte für Wohlstand in diesen Gebieten und weiten Teilen Westeuropas. Gold als Geld bildete die wirtschaftliche Basis der Renaissance. Kulturen gedeihen nur, wenn Wohlstand herrscht und nicht, wenn Armut herrscht. Die Macht und die natürliche Verlässlichkeit des Goldes brachte die Menschheit wiederum auf eine höhere Stufe der Zivilisation.

SWISS GOLD REFINERY AG

DER  
GENIALE  
WEG DIREKT  
ZU IHREM  
GOLD





## // DIE GLOBALEN MÄRKTE FÜR GOLD

Im letzten Jahr hat der Euro gegenüber dem USD/CHF eingebüsst. Dieses Ungleichgewicht war absichtlich international von verschiedenen National oder Zentralbanken verursacht, eingeschlossen und ganz speziell die Chinesische Zentralbank. Diese Situation wird nicht mehr lange andauern. Das bedeutet, dass der US Dollar wahrscheinlich gegen die asiatischen Währungen in den nächsten 12 Monaten Wert gewinnen wird. Mit anderen Worten, asiatische Konsumenten könnten das Gold nicht mehr zu einem bedeuteten vernünftigeren Preis kaufen, basierend auf dem US Dollar. Naturprodukte wie Öl, Gold, usw. werden mehr und mehr von der ganzen Weltbevölkerung eingesetzt werden. Daher wird die Nachfrage für diese Rohstoffe signifikant ansteigen. Das wieder um wird darauf hinauslaufen, dass Gold nicht auf dem Dollar basieren wird und durch die gestiegene Kaufkraft, z.B. in Asien, zu einer größeren Nachfrage und höheren Ankäufen führen. In welchem Ausmaß diese vorausgesagte Nachfrage den Preis des Goldes ansteigen lassen wird, ist zur heutigen Zeit schon vorauszusehen. Falls sich ein signifikanter Inflationstrend entwickelt, was durch eine verstärkte Geldausschüttung (M3) in den USA befürchtet

wird, werden Steigerungen im Goldpreis zwischen 50 % und 150 % möglich sein, ja sogar wahrscheinlich über die nächsten Jahre. Gerade in letzter Zeit hat Afrika mehr und mehr Nachfrage von westlichen Ländern erlebt. Das ist auf der einen Seite, weil in Afrika zahlreiche Chancen und Gelegenheiten gefunden werden können und andererseits, weil auf diesem Kontinent ein riesiger Nachholbedarf in allen Bereichen besteht. Wie auch immer, der größte Aspekt des Interesses an Afrika durch die westlichen Länder besteht infolge der riesigen natürlichen Ressourcen von Gold, Diamanten, Petroleum und anderen Rohmaterialien. Beide, die geopolitische und die geografische Position des afrikanischen Kontinents, rücken immer mehr in das öffentliche Interesse. Eines der Länder mit dem größten Potenzial ist Zentral- und Westafrika. Das unglaubliche Reservoir an natürlichen Ressourcen wie wertvolle Metalle, Diamanten und Petroleum, seine zentrale Lage und seine Gelegenheitssituationen machen Zentral- und Westafrika zu einer der besten Positionen für ausländische Investoren. Es ist die Absicht von der SWISS GOLD REFINERY AG an diesem Boom zu partizipieren.

# // DIE 5 WICHTIGSTEN EINFLUSSFAKTOREN AUF DEN GOLDPREIS

**W**enn Sie in Gold investieren wollen, lohnt es sich, über die Funktionsweise des Goldmarktes Bescheid zu wissen. Wenn Sie wissen, wie sich am London Fixing der Goldpreis bildet, wie er auf bestimmte Weltereignisse reagiert und welche Strategien sich für Goldkäufer auszahlen, werden Sie mit Gold mehr erreichen als eine blossе Absicherung. Die Höhe des Goldpreises wird von einer ganzen Reihe von Faktoren bestimmt. Die wichtigsten sind:

## **ZINSEN UND INFLATIONS-RATEN.**

Gold bringt keine Zinsen. In der Tat hat Gold immer dann schlecht abgeschnitten, wenn die Realverzinsung sehr hoch war. Dabei gilt die Faustregel: Je höher der Realzins, umso niedriger der Goldpreis. Die Umkehrung davon heisst demnach: Tiefe Realzinsen stützen oder beflügeln den Goldpreis. Bei einer Inflationsrate von 3% und Anleihezinsen bis zu 9% will verständlicherweise niemand das zinslose Gold kaufen. Doch diese Zeiten gehören der Vergangenheit an. Die aktuellen Mini-Renditen, die Sie mit sicheren Zins-Anlagen erzielen können, liegen unterhalb des Inflationsniveau. Betrachten Sie die Beziehung zwischen Inflationsrate und Goldpreis in den vergangenen Jahren, so war in der Regel zu beobachten, dass der Goldpreis der Inflationsrate vorauseilte. Er stieg bereits, als die Inflationsraten noch fielen oder zumindest nicht wieder ansteigen. Für ein Investment in Gold gab eine erwartete Inflationssteigerung Anlass, sich so gegen kommende Wertverluste abzusichern. In den nächsten Jahren können Sie den noch wieder von Gold profitieren: Die Inflationsraten werden weltweit ansteigen, dafür sorgt die massive Zunahme der Staatsverschuldung in allen westlichen Staaten.

## **WÄHRUNGSEINFLUSS.**

Zahrelang galt die Regel „Steigt der Dollar, fällt das Gold“ und umgekehrt. Dieses Verhältnis lässt sich derzeit nicht mehr so festlegen. Die Preisbildung

zwischen Goldpreis und Dollar hängt mittlerweile von so vielen Faktoren ab, dass eine einfache und absolut gültige „wenn dann Regel“ aktuell nicht mehr Anwendung findet. Das kann sich in Zukunft aber wieder ändern.

## **3 AUSWIRKUNGEN DER BÖRSENENTWICKLUNG.**

Eine ähnliche Beziehung wie die zwischen Goldpreis und Inflationsraten können Sie auch zwischen Goldpreis und internationalen Börsenkursen beobachten. Steigende Goldkurse können Vorboten etwaiger neuer Unruhen an den Aktienmärkten sein.

## **4 VERKÄUFE VON NOTENBANKEN.**

Weltweit gilt Gold als Garant für Stabilität und Sicherheit. Schliesslich haben die Notenbanken insgesamt rund 32.000 Tonnen als Reserven gehortet: für den Fall der Fälle. Dieser wird hoffentlich nie eintreten. Dennoch geht von dieser Menge eine gewisse Unsicherheit hinsichtlich des Preises aus. Mit den hinter Stahlüren schlummernden Goldbarren in einer Grössenordnung von 12 Jahresproduktionen im Gesamtwert von weit über 350 Mrd. € liessen sich steigende Goldpreise jederzeit begrenzen. Ein wichtiger Stützpfiler des stabilen Goldpreises ist das „Washingtoner Agreement“. Diese Vereinbarung von 1999 beschränkt den jährlichen Goldverkauf von 15 wichtigen Notenbanken auf insgesamt 500 Tonnen Gold pro Jahr.

## **5 INDUSTRIEBEDARF.**

Seit Jahren übertrifft die Goldnachfrage das Goldangebot. Diese Angebotslücke deutet auf einen langfristig stabilen Aufwärtstrend beim Goldpreis hin. Eine Schlüsselfunktion wird dabei die Schmuckindustrie einnehmen, die für rund drei Viertel der Goldnachfrage verantwortlich ist. Solange die Beliebtheit von Goldschmuck anhält, dürfte dies stabilisierend auf den Goldpreis wirken.

# // MARKTTEILNEHMER UND UMSÄTZE

*Die gesamte jemals geförderte Goldmenge wurde 2009 auf etwa 165.000 Tonnen (5,3 Milliarden Feinunzen) geschätzt.*

**D**ie gesamte jemals geförderte Goldmenge wurde 2009 auf etwa 165.000 Tonnen (5,3 Milliarden Feinunzen) geschätzt. Das entspricht einem theoretischen Marktwert von zurzeit 7.040 Milliarden US-Dollar. Zugrundegelegt wurde ein Preis von 1.327,75 US-Dollar pro Feinunze (Goldpreis vom 26. Juli 2013). Zum Vergleich: Der Börsenwert aller Anleihen beträgt weltweit 91.000 Milliarden US-Dollar, der Wert aller Derivate 700.000 Milliarden US-Dollar. Das weltweite Bruttoinlandsprodukt betrug

im Jahr 2009 laut Internationalem Währungsfonds (IWF) bei 58.000 Milliarden US-Dollar. Gold besitzt eine einzigartige Kombination von Eigenschaften und führt dazu, dass der Einsatz in einem breiten Spektrum von industriellen Anwendungen getätigt werden kann. Der tägliche Gebrauch wird insgesamt auf rund 450 Tonnen Gold pro Jahr vermutet. Es gibt gute Gründe zu der Annahme, dass die Verwendung von Gold in vielen Bereichen in den kommenden Jahren steigen wird.





# // EXECUTIVE GOLD HOME SHOP

## ANLAGE-VERMÖGENSSICHERUNG

**E**ine Investition in Edelmetalle bietet Ihnen den optimalen Vermögensschutz gegen die Turbulenzen des Wirtschaftsmarktes. Die SWISS GOLD REFINERY AG bringen das neue Gold Home Shop auf den internationalen Goldmarkt. Der Gold Home Shop ist in der Lage die Goldbarren 999/99 Feingold unter dem London Fixing anzubieten. Dieses neue System von On-line Goldhandel für den Laien, revolutioniert den gesamten ON-LINE Goldhandel weltweit. Es wird möglich sein bis zu 1-2% Discount unter dem London Fixing anzubieten. Der gesamte Ablauf des Kaufes wird von der SWISS GOLD BANK AG abgewickelt und per Sicherheitskurier aus geliefert direkt nach Hause in der Schweiz. Die gesamten SGR Goldbarren werden von mehreren anerkannten Goldraffinerien geprüft und mit Echtheitszertifikat versehen. Durch die eigene Goldraffinerie in der Schweiz ist es gelungen eigene Goldbarren 999/99.

Feingold in den Gold Home Shop einzuführen und so für jedermann die Gelegenheit zu bieten in das Goldkaufgeschäft einzusteigen und durch den London Fixing Discount sofortigen Gewinn zu realisieren.

## GOLD

Wichtige Argumente die für den Erwerb von SWISS GOLD REFINERY AG Goldbarren sprechen:

- Gold hat sich Jahrhunderte als wertbeständige Anlageform bewiesen
- Goldvorkommen ist begrenzt
- Gold ist unabhängig von Staaten und Währungen
- Gold sollte in keinem Portfolio fehlen, Experten raten 15-20% des Gesamtvermögens
- Gold = Geld, kann überall veräussert werden
- Gold ist Stabilitätshort und eignet sich bestens als Inflationsschutz
- Goldprodukte sind mehrwertsteuerfrei.



# // GOLD KAUFEN! FÜR WEN!



## 1 GOLD KAUFEN!

Wenn Sie noch kein Gold besitzen, handeln Sie sofort. Kaufen Sie jetzt Gold, unabhängig davon, ob der aktuelle Goldpreis alshoch oder tief angesehen wird. Wie man Ende 2008 und im Mai 2010 gesehen hat, kann der Run auf Goldmünzen und Goldbarren sehr schnell einsetzen und dann kann es teuer werden (hohe Aufpreise) und sogar unmöglich sein (Lieferengpass), Gold zu kaufen. Devise: Wenn Gold seinen wahren Wert offenbart, dann ist es egal ob man bei 1.000 Dollar oder 2.000 Dollar gekauft hat. Wichtig ist es dann nur noch es schon zu besitzen.

## 2 DAS RICHTIGE GOLD KAUFEN!

Kaufen Sie nur echtes, also physisches Edelmetall. Kaufen Sie Goldbarren von zertifizierten Anbietern mit dem Feingewicht von mindestens 955-999/1000. Auf diese Weise erhalten Sie das meiste Gold fürs Geld und finden jederzeit Abnehmer, sollten Sie das Gold verkaufen wollen.

## 3 WOHIN GOLD KAUFEN?

Kaufen Sie über unsere SWISS GOLD REFINERY AG in der Schweiz, ja nicht bei Geschäftsbanken oder traditionelle Online Shops. Bei uns erhalten Sie eine größere Auswahl und unter dem London Fixing Tagespreis über unser GOLD HOME SHOP.

#### 4 NICHT SPEKULIEREN!

Wie bei der Investition in andere Anlageklassen, sollten Sie auch bei Gold nicht alles auf eine Karte setzen. Kaufen Sie nur so viel Gold, wie Sie es sich leisten können. Das heisst, Sie sollten nie gezwungen sein, Edelmetall verkaufen zu müssen, wenn nicht eine echte finanzielle Krise vorliegt. Gold dient zur mittelfristigen Vermögenssicherung. Auf dem Goldmarkt kommt es kurzfristig immer wieder zu starken Kursschwankungen.

#### 5 ANGEMESSEN GEWICHTEN!

Es empfiehlt sich derzeit, mindestens einen Anteil von 15-30% Prozent des Ersparten in physischen Edelmetallen anzulegen. Mit diesem Prozentsatz können Sie einen Ausgleich für die

Verluste schaffen, die Ihnen z.B. die zu erwartende Inflation bescheren wird. Je nachdem wie sich die aktuelle Krise entwickelt, kann man den Anteil schrittweise anpassen. Den 15-30 Prozent Anteil sollten Sie jedoch nicht verändern.

#### 6 REGELMÄSSIG GOLD KAUFEN!

Der Goldpreis ist kurzfristig starken Schwankungen unterworfen. Davon darf man sich als orientierter Goldanleger (Vermögensschutz) nicht nervös machen lassen. Mit dem Gold HOME SHOP der SWISS GOLD REFINERY AG kaufen Sie FEIN-GOLD 999/99 und lassen es in Ihrem Edelmetall-Konto wachsen.

**KAUFEN SIE JETZT!**







## // GOLD ZUR ALTERSVORSORGE ODER ALS WERTANLAGE?

**H**ätte man Gold vor ca. 10 – 15 Jahren gekauft zur Altersvorsorge, so hätte man heute alles richtig gemacht. Seit Jahren steigt und steigt der Goldpreis, ein Ende ist derzeit nicht abzusehen. Dies hängt, so sagen die Experten, mit der hohen Nachfrage nach Edelmetallen zusammen. Insbesondere China, Russland, Brasilien haben einen enormen Bedarf an Edelmetallen und Gold einerseits und andererseits soll es mit der Immobilienkrise in den USA zusammen hängen. Sicherlich kommen noch andere Faktoren zusammen, warum der Goldpreis stetig steigt. Sicherlich sollte man Gold kaufen, wenn auch der "normale" Versicherungsschutz,

spricht die Altersvorsorge, abgedeckt durch Versicherungen gewährleistet ist. Wenn diese Vorsorge steht, kann man auch Gold zukaufen, wenn man das nötige Kleingeld besitzt. Rohstoffe / Edelmetalle und der Goldpreis richten sich nach dem Gesetz von Angebot & Nachfrage. Ist die Nachfrage groß, steigt der Preis. Sinkt die Nachfrage, sinkt der Preis. Was man wissen muss ist: Wer der, direkte Zugang hat zu den Goldgebieten, garantiert das einen erhöhten Gewinn für den Käufer. Die SWISS GOLD REFINERY AG nützt diesen Vorteil und Gewährleistet den Kunden die höchste Sicherheit über das GOLD HOME SHOP.

# // DIENSTLEISTUNGEN

**D**ie rasche wirtschaftliche Entwicklung und der damit verbundene Zuwachs an Einkommen und Vermögen bewegen den modernen Anleger, nach attraktiven Anlageformen Ausschau zu halten. Doch die Märkte sind komplex und unüberschaubar geworden. Mit der zunehmenden Fülle von Informationen und der rasanten Entwicklung der elektronischen Kommunikation stoßen Privat-anleger an ihre Kapazitätsgrenzen. Das GOLD HOME SHOP bietet außergewöhnliche Chancen – bei kalkulierbarem Risiko! Die SWISS GOLD REFINERY AG Geschäftspartner öffnen Ihnen den Weg sich direkt am Goldwelthandel teilzunehmen, der einem einzelnen Kunden sonst nur schwer oder gar nicht zugänglich wäre. So stehen sie täglich im Kontakt mit Goldhändlern und Brokern auf

der ganzen Welt. Durch die SWISS GOLD REFINERY AG ist es Ihnen möglich, die Dynamik der Goldmärkte voll auszuschöpfen, einen möglichst hohen Wertzuwachs zu erwirtschaften und gleichzeitig durch breite Streuung und konstante Überwachung ihres Goldes das Risiko weitgehend auszuschalten. GOLD Ihr liquider Sachwert!

Gold ist ein Sachwert und widersteht in höchstem Masse den vermehrt spürbaren globalen Tendenzen der Geldentwertung. Gold ist Ihr Schutz gegen Inflation, eine gute Versicherung gegen jeglichen Wertzerfall. Das Edelmetall kann weder vernichtet noch beliebig vermehrt werden. Es kann transportiert werden und ist auch heute noch weltweit der einzige Sachwert, der in allen Ländern der Erde als monetärer Ersatz anerkannt wird.





## GOLDPREIS IN DEN- LETZTEN 10 JAHREN



In den Jahren von 2001 bis 2011 konnte daher auch ein stetiger Anstieg des Goldpreises beobachtet werden. Lediglich unterbrochen von einem leichten Rückgang nach der Wirtschaftskrise 2008 und 2013 nachher kletterte der Preis für eine Unze Gold von 300 US\$ auf 1800 US\$. Gerade in wirtschaftlich schlechten Zeiten kaufen viele Menschen Goldreserven ein, um ihre Ersparnisse vor Inflation und anderen Krisen zu schützen. Der leichte Rückgang des Goldpreises könnte darauf zurückzuführen sein, dass nach der Finanzkrise die Ersparnisse aufgelöst werden mussten, weil in anderen Bereichen Geld verloren ging.

Die  
SWISS GOLD REFINERY AG  
schafft eine Fülle guter Arbeitsplätze,  
arbeitet umweltschonend  
(siehe die Gutachten OECD und FairLink)  
und fühlt sich in den operativen  
Ländern gegenüber in hohem Mass  
zu grossem sozialen Engagement  
verpflichtet.

# // SOZIALES INVESTMENT

*Wirtschaftlicher Erfolg mit gesellschaftlicher Verantwortung.*

*Wir unterstützen in den operativen Ländern beim Wiederaufbau von Schulen und Gesundheitsstationen in den Abbaugebieten. In Zusammenarbeit mit der Regierung haben wir kurz und langfristige Projekte geplant und einige bereits erfolgreich realisiert.*



## SOZIALES ENGAGEMENT FÜR DIE BEVÖLKERUNG VON ZENTRALAFRIKA

*Wir unterstützen in den operativen Ländern beim Wiederaufbau von Schulen und Gesundheitsstationen in unseren Arbeitsgebieten. In Zusammenarbeit mit der Regierung haben wir verschiedenste Projekte geplant und ausgearbeitet.*



## SAMMELAKTION FÜR DAS WAISENHAUS IN BANGUI

*Unser jüngstes Projekt war die Kleider Sammelaktion für das Waisenhaus «Centre de la mere et des Enfants» in Bangui. Insgesamt wurden 3 Schiffscontainer mit Kleidung gesammelt und an das Waisenhaus geschickt. Weiter unterstützen wir Projekte bei der Schaffung neuer Schulen und Betreuungsstätten in Bangui. Dies beginnt schon bei der Tagesbetreuung der Kinder unserer Angestellten, und derer medizinischer Versorgung.*



## WIRTSCHAFTLICHER ERFOLG MIT GESELLSCHAFTLICHER VERANTWORTUNG

*Im Rahmen unserer Initiative finden sich Unternehmen zusammen, die auf Basis unseres Konzepts der nachhaltigen Entwicklung, eine langfristige Existenzsicherung für die Bevölkerung gewährleisten wollen. Die Hilfe soll ökonomisch erfolgreich, sozial gerecht und umweltverträglich sein. Wir versuchen nicht nur die momentane Not zu lindern, sondern die ansässige Bevölkerung durch Arbeits- und Trainingsprogramme - nach europäischen Standards - auf ein selbständiges Leben vorzubereiten.*

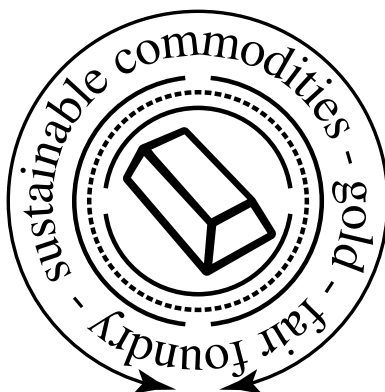

**fair foundry**  
~ sustainable commodities ~  
~ gold ~

**SWISS GOLD REFINERY AG**  
**in gold we trust**

Bahnhofstrasse 21  
6304 Zug/Schweiz  
Tel. +41 44 521 20 09  
CHE - 111.966.344  
[www.sgr-gold.ch](http://www.sgr-gold.ch)  
Email: [office@sgr-gold.ch](mailto:office@sgr-gold.ch)